

BATTING SKILL

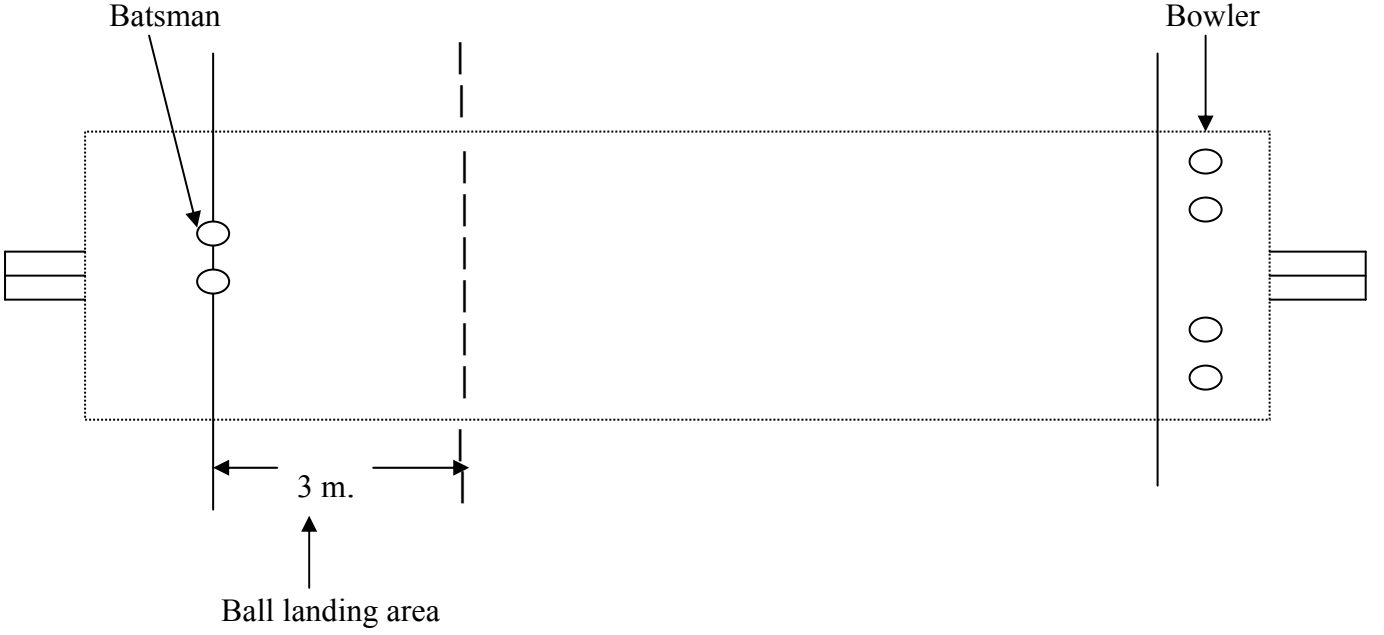

બેટીંગ સ્કીલ ટેસ્ટમાં સ્કોર મેળવવા માટેના નિયમો

→ બેટીંગ સ્કીલ ટેસ્ટમાં ખેલાડીને બેટીંગ કરવાની રહેશે.

→ આ સ્કીલ ટેસ્ટમાં એક ખેલાડીએ ૬ બોલ એટલે કે ૧ ઓવર રમવાની રહેશે, અને બેટીંગ કરતી વખતે ખેલાડીના હાથ અને પગની ક્રિયાઓ મુજબ તેને પોઈન્ટ આપવાના રહેશે. તે પોઈન્ટ નીચે મુજબ આપવાના રહેશે.

પોઈન્ટ

૩- ખેલાડી બોલ સામે જુએ, મુમેન્ટ કરે અને બેટ દ્વારા બોલને હીટ કરે તો.

૨- ખેલાડી બોલ સામે જુએ, મુમેન્ટ કરે અને બેટ દ્વારા બોલને હીટ ન કરે તો.

૧- ખેલાડી પોતાની જગ્યાએ ઉભા ઉભા બેટ હલાવે અને બેટ દ્વારા બોલને હીટ ન કરે તો.

૦- ખેલાડી કોઈ જ ક્રિયા કરતો નથી અને ફક્ત ઉભો જ રહે છે તો.

BOWLING SKILL

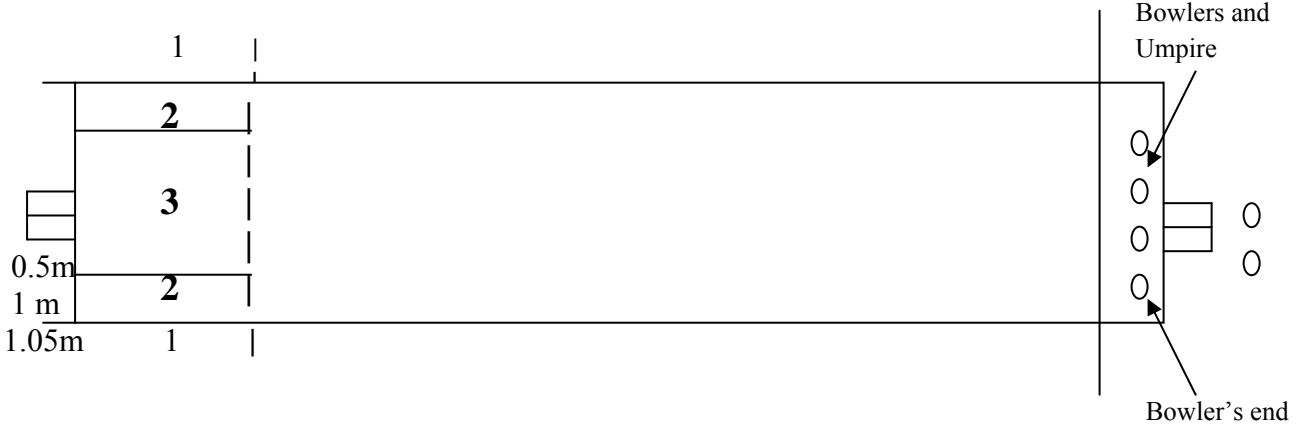

બોલીંગ સ્કીલ ટેસ્ટમાં સ્કોર મેળવવા માટેના નિયમો

→ બોલીંગ સ્કીલ ટેસ્ટમાં ખેલાડીને બોલીંગ કરવાની રહેશે.

→ આ સ્કીલ ટેસ્ટમાં ખેલાડીએ ૬ બોલ એટલે કે ૧ ઓવર નાંખવાની રહેશે અને તે ખેલાડીની બોલીંગની ક્રિયા મુજબ તેને પોઈન્ટ આપવામાં આવશે. તે પોઈન્ટ નીચે મુજબ આપવાના રહેશે.

પોઈન્ટ

૩- મીડલ સ્ટમ્પથી ૦.૫ મી. જમણી બાજુ અને ૦.૫ મી. ડાબી બાજુની વચ્ચેથી બોલ જાય તો

૨- મીડલ સ્ટમ્પથી ૧ મી. જમણી બાજુ અને ૧ મી. ડાબી બાજુ એમ બંને બાજુ જાય તો

૧- મીડલ સ્ટમ્પથી ૧.૦૫ મી. જમણી બાજુ અને ૧.૦૫ મી. ડાબી બાજુ એમ બંને બાજુ જાય તો

૦- બોલ ૩ મી. ની બહાર જાય તો

FIELDING – THROWING SKILL TEST FOR ACCURACY

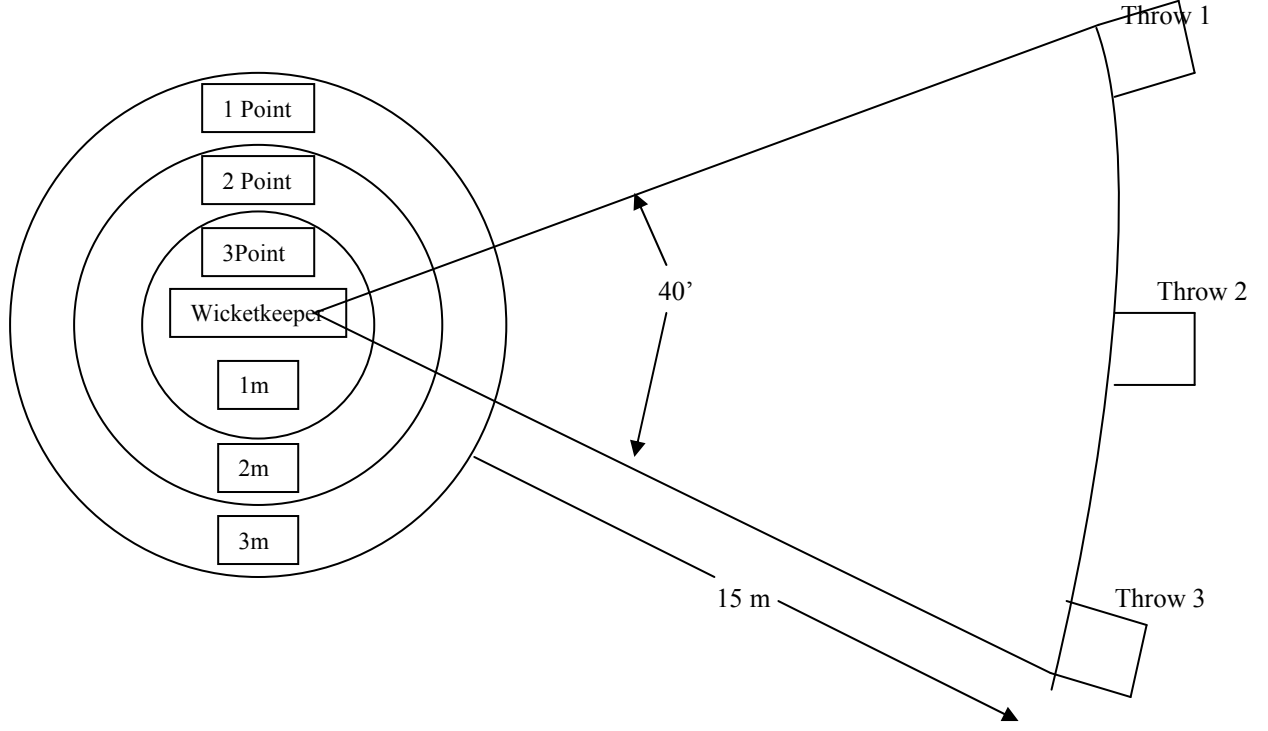

ફીલ્ડિંગ, થ્રોઇંગ સ્કીલ ટેસ્ટમાં સ્કોર મેળવવા માટેના નિયમો

→ ફીલ્ડિંગ સ્કીલ ટેસ્ટમાં ચિત્રમાં જે ગોળ સર્કલ આપેલ છે તેમાં વિકેટકીપર કે વોલેન્ટર ઉભો રહેશે આ એબીલીટી ટેસ્ટમાં ખેલાડીએ Throw-1 પરથી બે થ્રો કરવાના રહેશે. અને તેના પોઇન્ટ નીચે મુજબ આપવાના રહેશે.

પોઇન્ટ

- ૩- ખેલાડી થ્રો કરે અને બોલ વિકેટકીપરના હાથમાં જાય તો
- ૨- ખેલાડી થ્રો કરે અને બોલ ચિત્રમાં દર્શાવ્યા મુજબના બીજા સર્કલમાં પડે તો
- ૧- ખેલાડી થ્રો કરે અને બોલ ચિત્રમાં દર્શાવ્યા મુજબના ત્રીજા સર્કલમાં પડે તો
- ૦- ખેલાડી થ્રો કરે અને બોલ સર્કલની બહાર જાય તો

→ ખેલાડીએ આવી જ રીતે Throw-2 અને Throw-3 પરથી બે-બે શ્રો કરવાના રહેશે અને તેના પોઇન્ટ પણ ઉપર મુજબ આપવાના રહેશે.

FIELDING – THROWING SKILL TEST FOR DISTANCE

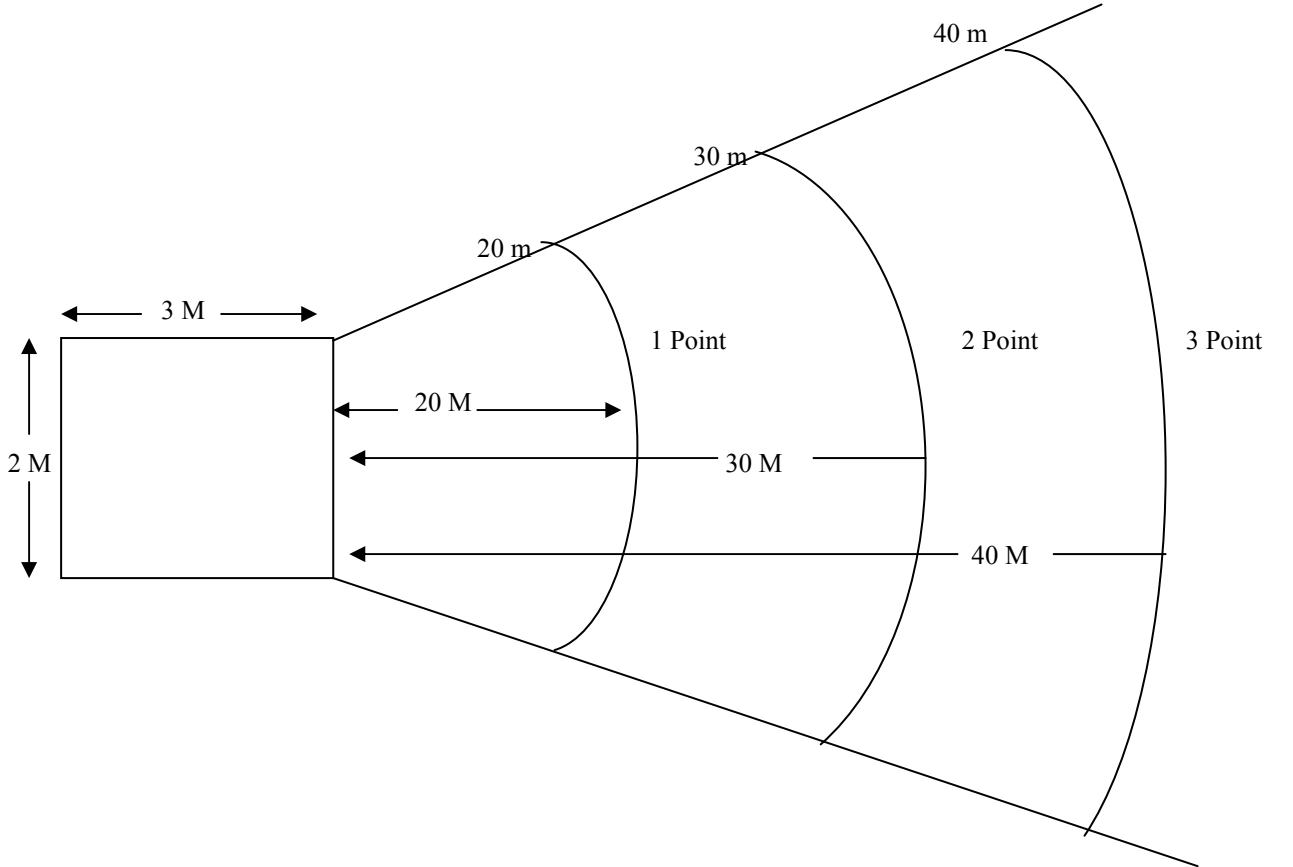

ફીલ્ડિંગ, શ્રોઇંગ સ્કીલ ટેસ્ટમાં સ્કોર મેળવવા માટેના નિયમો

→ ફીલ્ડિંગ, શ્રોઇંગ એબીલીટી ટેસ્ટમાં ખેલાડીએ ત્રણ શ્રો કરવાના રહેશે. આ ત્રણ શ્રો ખેલાડીએ ચિત્રમાં દર્શાવેલ ચોરસમાં ઉભા રહીને કરવાના રહેશે. જેના પોઇન્ટ નીચે મુજબ આપવાના રહેશે.

પોઇન્ટ

- ૩- જો ખેલાડી શ્રો કરે અને બોલ ચિત્રમાં દર્શાવેલ ૪૦ મી.ની લાઇન પાર કરે કે તે લાઇનને અડકે તો
- ૨- જો ખેલાડી શ્રો કરે અને બોલ ચિત્રમાં દર્શાવેલ ૩૦ મી.ની લાઇન પાર કરે કે તે લાઇનને અડકે તો

- ૧- જો ખેલાડી શ્રો કરે અને બોલ ચિત્રમાં દર્શાવેલ ૨૦ મી.ની લાઈન પાર કરે કે તે લાઈનને અડકે તો
- ૦- જો ખેલાડી શ્રો કરે અને બોલ ચિત્રમાં દર્શાવેલ ૨૦ મી.ની લાઈનની અંદરની બાજુ પડે તો

FIELDING – CATCHING SKILL TEST

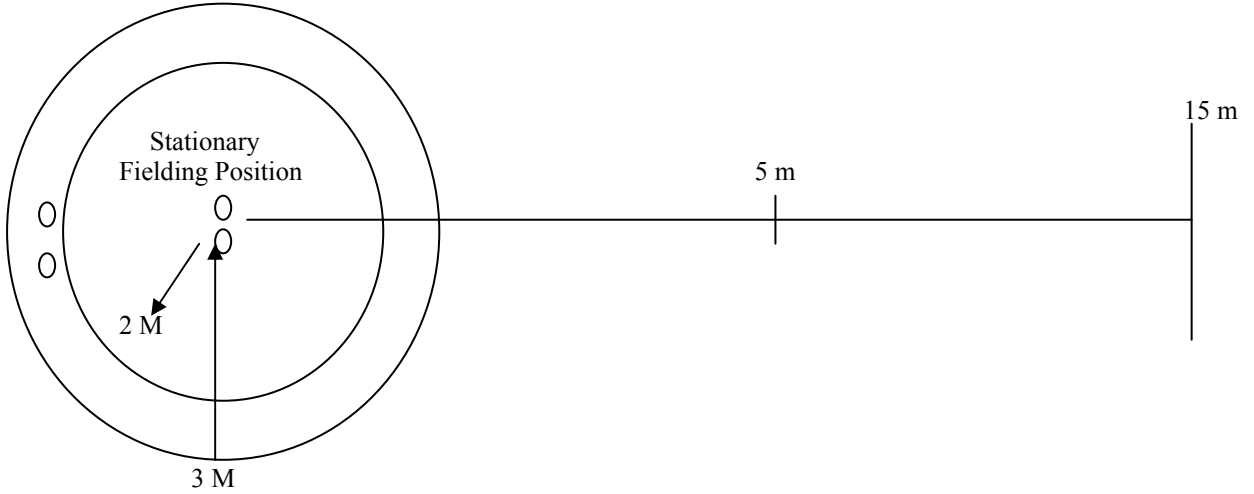

ફીલ્ડીંગ, કેચીંગ સ્કીલ ટેસ્ટમાં સ્કોર મેળવવા માટેના નિયમો

- ફીલ્ડીંગ, કેચીંગ સ્કીલ ટેસ્ટમાં ખેલાડી ચિત્રમાં દર્શાવેલ ગોળ સર્કલમાં વચ્ચે ઉભો રહેશે.
- આ એબીલીટી ટેસ્ટમાં કોચે ૫ મી. ની લાઈન પરથી ખેલીડીને ૩ કેચ આપવાના રહેશે.
- આ એબીલીટી ટેસ્ટમાં કોચે ૧૫ મી. ની લાઈન પરથી ખેલીડીને ૫ મી. ઉંચાઈ પર ૩ કેચ આપવાના રહેશે. તેના પોઈન્ટ નીચે મુજબ આપવાના રહેશે.

પોઈન્ટ

- ૩- ખેલાડી બોલને જુએ છે, કેચ કરવા માટે મુમેન્ટ કરે છે અને ૨ મી. ના સર્કલમાંથી કેચ કરે છે તો
- ૨- ખેલાડી બોલને જુએ છે, કેચ કરવા માટે મુમેન્ટ કરે છે પણ કેચ કરતો નથી તો
- ૧- ખેલાડી કેચ કરવા પ્રયત્ન કરે છે પણ કેચ કરી શકતો નથી તો
- ૦- ખેલાડી કોઈપણ ક્રિયા કરતો નથી કે કેચ પણ કરતો નથી તો

FIELDING – STOPPING THE BALL SKILL TEST

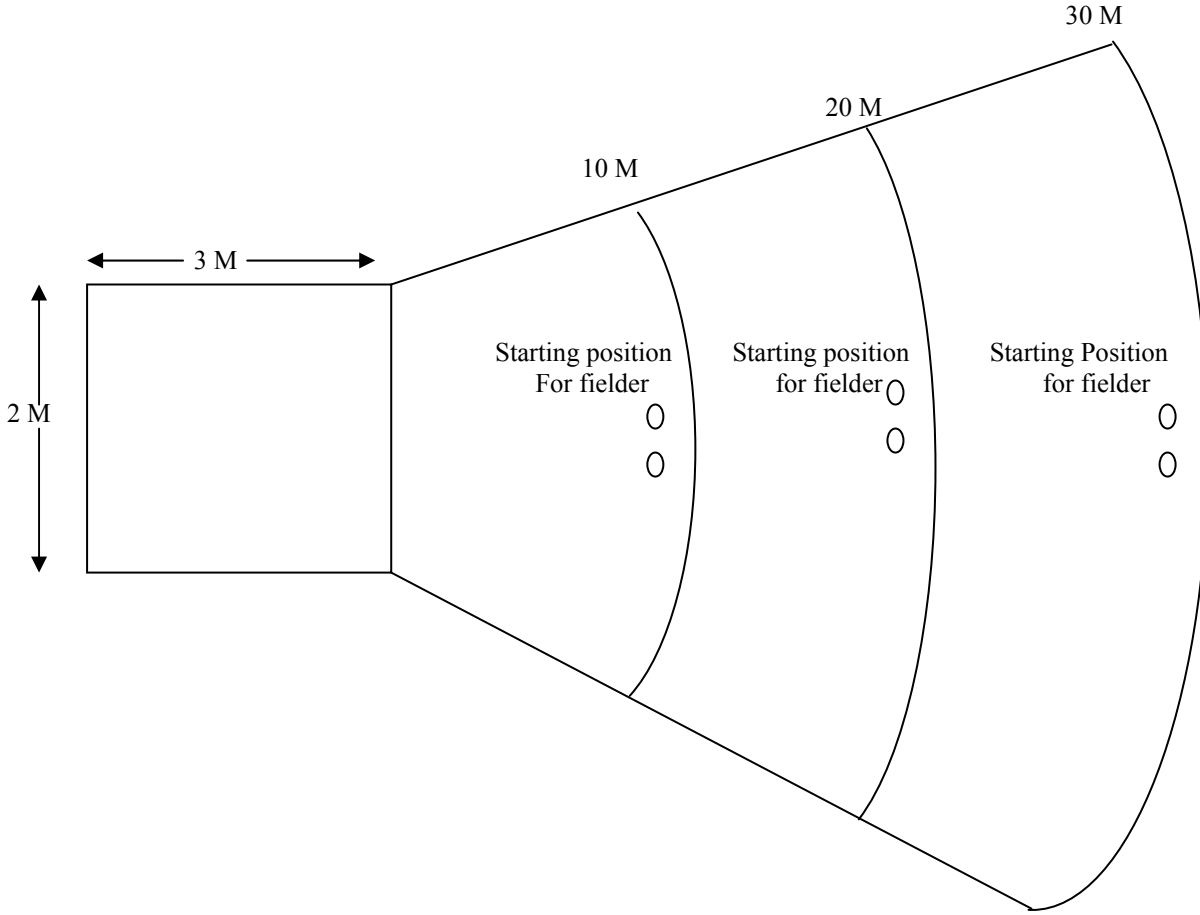

ફીલ્ડિંગ, સ્ટોપીંગ ધ બોલ સ્કીલ ટેસ્ટમાં સ્કોર મેળવવા માટેના નિયમો

- ફીલ્ડિંગ, સ્ટોપીંગ ધ બોલ સ્કીલ ટેસ્ટમાં ખેલાડીને ફીલ્ડિંગ કરવાની રહેશે.
- આ એબીલીટી ટેસ્ટમાં કોચ કે વોલેન્ટરે ચિત્રમાં આપેલ ચોરસમાં ઉભા રહીને ખેલાડી તરફ ફીલ્ડિંગ કરવા માટે બોલ નાંખશે.
- આ એબીલીટી ટેસ્ટમાં ખેલાડી ૧૦ મી. ની લાઈન પર વચ્ચે ઉભો રહેશે,
- કોચ કે વોલેન્ટરે પહેલા જમણી બાજુથી એક બોલ નાંખવાનો રહેશે અને બીજો બોલ ડાબી બાજુથી નાંખવાનો રહેશે.

→ આવી જ રીતે ખેલાડી ૨૦ મી. અને ૩૦ મી. ની લાઈન પર ઉભો રહેશે અને કોચ કે વોલેન્ટર બે-બે બોલ નાંખશે. આ રીતે કુલ ૬ બોલ નાંખવાના રહેશે. જેના પોઈન્ટ નીચે મુજબ આપવાના રહેશે.

પોઈન્ટ

- ૩- ખેલાડી બોલને જુએ છે, બોલ પકડવાની ક્રિયા કરે છે અને તે બોલ પકડે છે તો
- ૨- ખેલાડી બોલને જુએ છે, બોલ પકડવાની ક્રિયા કરતો નથી છતાં બોલ પકડે છે તો
- ૧- ખેલાડી બોલને પકડવાની ક્રિયા કરે છે પણ બોલ પકડી શકતો નથી તો
- ૦- ખેલાડી કોઈપણ ક્રિયા કરતો નથી અને બોલ પકડતો પણ નથી.

CRICKET ABLITY TEST

1. BATTING SKILL

2. BOWLING SKILL

**3. FIELDING – THROWING SKILL TEST
FOR ACCURACY**

**4. FIELDING – THROWING SKILL TEST
FOR DISTANCE**

5. FIELDING – CATCHING SKILL

6. FILDING – STOPING THE BALL